

## PARTS INCLUDED • PIÈCES INCLUSES • PIEZAS INCLUIDAS

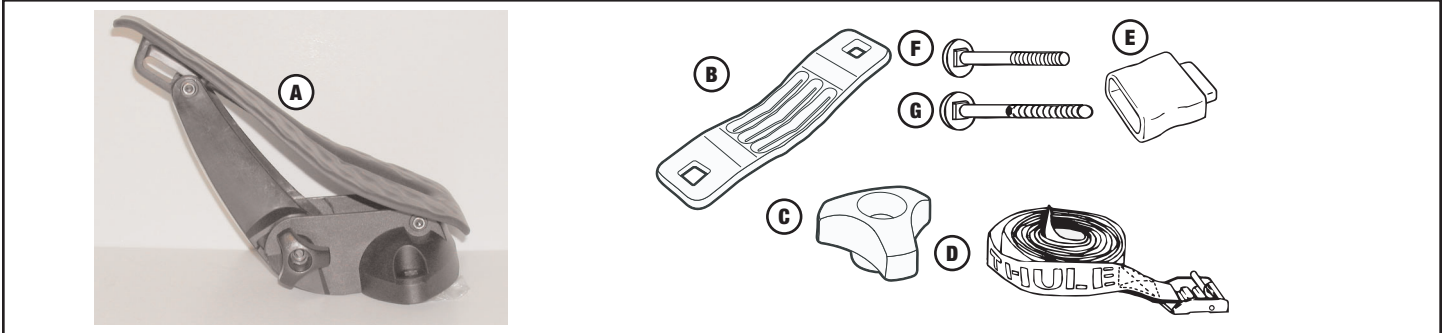

part pièce parte	description description descripción	part number numéro de pièce numero de parte	qty. qté cantidad
<b>A</b>	<b>Saddle / Berceau / Cuna</b>	<b>753-3136</b>	<b>2</b>
<b>B</b>	<b>Metal Bracket / Plaque métallique / Placa de metal</b>	<b>853-5513</b>	<b>2</b>
<b>C</b>	<b>Knob M6 Low / Molette M6 basse / Perilla M6 corta</b>	<b>753-0783</b>	<b>4</b>
<b>D</b>	<b>Strap / Courroie / Correa</b>	<b>753-2030-02</b>	<b>1</b>
<b>E</b>	<b>Buckle Bumper / Tampon de la boucle / Tapa de la hebilla</b>	<b>853-5593</b>	<b>1</b>
<b>F</b>	<b>Carriage Bolt M6 x 50 mm / Boulon ordinaire 50mm / Perno de carro 50mm</b>	<b>915-0650-21</b>	<b>4</b>
<b>G</b>	<b>Carriage Bolt M6 x 60mm / Boulon ordinaire 60mm / Perno de carro 60mm</b>	<b>915-0660-21</b>	<b>4</b>

### WARNINGS/LIMITATIONS

- **Load bars must be at least 24" (610mm) apart for safe use.**
- **Always tie down bow and stern of boat to vehicle bumpers or tow hooks.**
- **Do not exceed weight limitation of racks or factory installed bars.**
- **Ensure load carrier or factory cross bars are properly installed and tight to vehicle.**
- **Failure to follow above guidelines voids warranty.**

### AVERTISSEMENTS/LIMITATIONS

- Les barres de charge doivent être écartées de 610 mm (24 po) au minimum pour garantir une utilisation sans risques.
- Attachez toujours l'avant et l'arrière de l'embarcation aux pare-chocs du véhicule ou aux crochets de remorquage.
- Ne dépassez pas la limite de poids de la galerie ou des barres installées en usine.
- Assurez-vous que la galerie ou les barres transversales sont correctement installées et bien fixées au véhicule
- La garantie sera nulle et non avenue en cas de non-respect des consignes antérieures.

### ADVERTENCIAS / LIMITACIONES

- *Para un uso seguro las barras de carga deben tener una separación de por lo menos 61 cm (24 pulg.).*
- *Ate siempre la parte delantera y trasera de la embarcación al parachoques o a los ganchos de remolque del vehículo.*
- *No sobrepase los límites de peso del portacargas ni de las barras instaladas en fábrica*
- *Asegúrese de que el portacargas o las barras transversales defábrica estén instalados y sujetos correctamente al vehículo.*
- *Se anular la garantía si no siguen las directrices anteriores.*

**1**

#### For Use On Aftermarket Roof Racks

Pour utilisation sur des barres de toit montées par l'utilisateur  
Para usar en vehículos con portaequipajes postventa.

- **Thule square load bar and Yakima round load bar**
- Barre de toit carrée Thule et barre de toit ronde Yakima.
- *Barra de carga cuadrada de Thule y barra de carga redonda de Yakima.*
- **Loosely attach bolt and knob as shown.**
- Les barres et attachez les boulons et les motettes, comme dans l'embarcation sans les serrer.
- *Instale el perno y la perilla de la manera que se muestra en el dibujo sin apretarlos.*



#### For Use On Vehicles With Factory Racks

Pour utilisation sur des véhicules avec barres de toit montées en usine  
Para usar en vehículos con portaequipajes de fábrica

- **Look up your vehicle in the included Hardware Fit Guide. Identify the proper bolt length for your vehicle.**
- Recherchez votre véhicule dans le guide de réglage de la visserie inclus. Déterminez la longueur de vis appropriée à votre véhicule.
- *Busque su vehículo en la Guía de ajuste de las piezas de montaje adjunta. Identifique la longitud de perno adecuada para su vehículo.*
- **Loosely attach bolt and knob as shown.**
- Les barres et attachez les boulons et les motettes, comme dans l'embarcation sans les serrer.
- *Instale el perno y la perilla de la manera que se muestra en el dibujo sin apretarlos.*



**2**

- **Place kayak saddles on bars and loosely attach bolt and knob as shown.**
- Installez les berceaux sur les barres et attachez les boulons et les motettes, comme dans l'embarcation sans les serrer.
- *Coloque las cunas del kayak en las barras e instale el perno y la perialla de la manera que se muestra en el dibujo sin apretarlos.*
- **Load bars must be at least 24" (610mm) apart for safe use.**
- Les barres de charge doivent être écartées de 610 mm (24 po) au minimum pour garantir une utilisation sans risques.
- *Para un uso seguro las barras de carga deben tener una separación de por lo menos 61 cm (24 pulg.).*

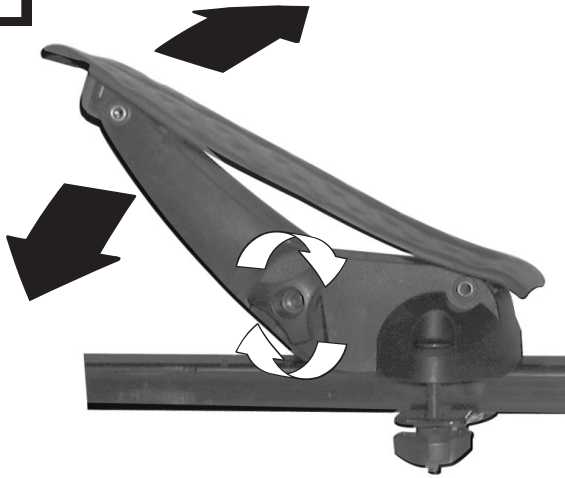
**3**

- **Loosen knob and lower or raise saddle. Adjust saddle angle for maximum hull contact. Retighten knobs.**
- Détachez le bouton et abaissez ou soulevez la selle. Ajustez l'angle de selle pour le contact maximum de coque. Resserrez les boutons.
- *Afloje la perilla y baje o levante la silla de montar. Ajuste el ángulo de la silla de montar para el contacto máximo del casco. Vuelva a apretar las perillas.*

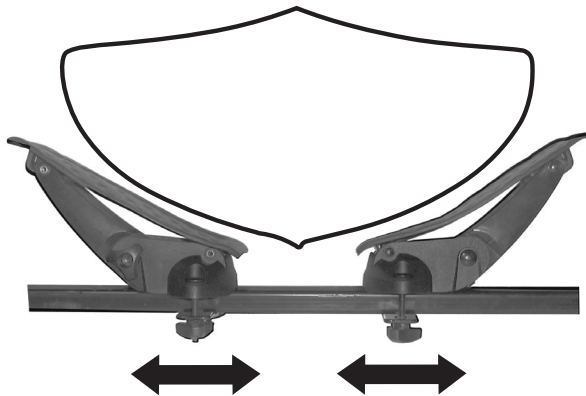
**4**

- **Load boat onto saddles. It may be necessary to readjust the distance between your saddles for a snug fit. Make sure boat is in line with vehicle. Securely tighten knobs. Ensure space between bracket and saddle is equal.**
- Chargez l'embarcation sur les berceaux. Il peut s'avérer nécessaire de déplacer les berceaux afin d'obtenir un ajustement parfait. Assurez-vous que l'embarcation est bien parallèle au toit du véhicule. Bloquez bien les molettes. Assurez l'espace entre la parenthèse et la selle est égale.
- *Cargue la embarcación sobre las cunas. Pueda que sea necesario reajustar la distancia entre las cunas para obtener un ajuste exacto. Asegúrese de que su embarcación esté paralela a su vehículo. Apriete firmemente las perillas. Asegure el espacio entre el soporte y la silla de montar es igual.*

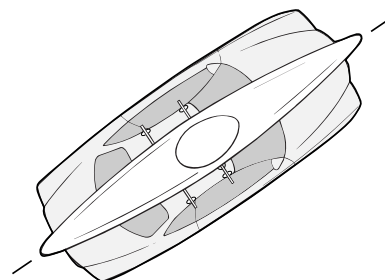

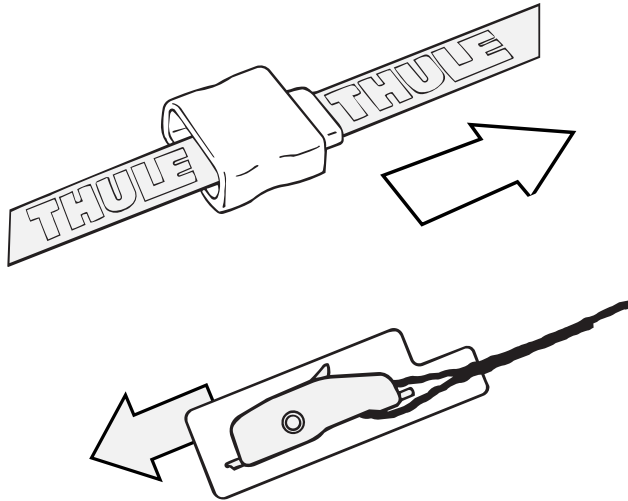
**5**

- **Route free end of strap, with logo side up, through the Buckle Bumper as shown. Pull Buckle Bumper over buckle to protect boat and vehicle while strapping down boat.**
- Glissez l'extrémité libre de la courroie, logo vers le haut dans le tampon de la boucle, comme dans l'illustration. Amenez, en le tirant, le tampon par-dessus la boucle afin de protéger l'embarcation et le véhicule lors de l'arrimage de l'embarcation.
- *Deslice el extremo libre de la correa, con el logotipo orientado hacia arriba, a través de la hebilla, de la manera que se muestra en el dibujo. Tire de la tapa de la manera que descansa sobre la hebilla para proteger a la embarcación y al vehículo cuando amarre la embarcación.*

**6**

- **Always route straps under the bar as shown.**
- **Ensure straps do not go over cockpit cowling or other non-load bearing boat details before cinching straps.**

- Acheminez toujours la courroie sous les barres, comme dans l'illustration.
- Avant de serrer les courroies, assurez-vous qu'elles ne passent pas sur le dossier du trou d'homme ou sur d'autres parties du bateau ne supportant pas
- *Tienda siempre las correas pro debajo de la barra, de la manera que se muestra en el dibujo.*
- *Antes de cinchar las correas asegúrese de que éstas no pasen por encima de la cubierta de proa o cualquier otra parte de la embarcación que no lleve carga.*

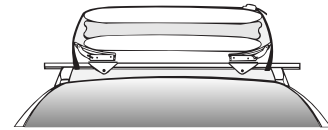
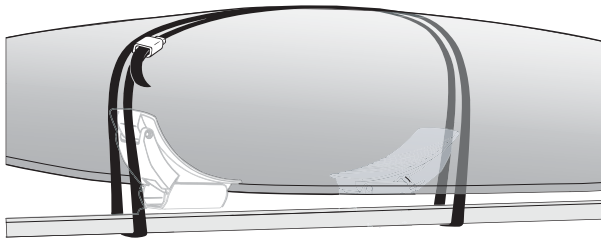

- **For sailboards: Secure as shown.**
- Planches à voile: Fixez comme dans l'illustration.
- *Tablas a vela: Fíjelas según se muestra en el dibujo.*

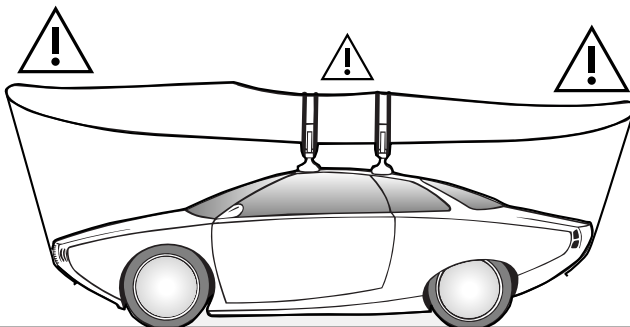
**7**

- **Always tie down front and rear of long loads to the vehicle's front and rear bumper or tow loops.**
- Fixez solidement l'avant et l'arrière de toute charge allongée aux pare-chocs avant et arrière du véhicule ou aux crochets de remorquage.
- *Amarre siempre la parte delantera y trasera de cargas largas a los parachoques delantero y trasero respectivamente o a las anillas de remolque.*

## THULE RACK GUIDELINES

When using Thule Load Carriers and accessories, the user must understand the precautions. The points listed below will assist you in using the rack system and will encourage safety.

- For quality fits and safety, use only the recommended rack or accessory as stated in Thule's current Fit Guide. Do not assume a rack will fit, always check the current Fit Guide when obtaining a new vehicle. Use only Thule accessories on Thule Load Carriers. Using other brands will void your warranty.
- Do not carry more than 75 kg (165 lbs.) on Thule Load Carriers. Thule Load Carriers do not increase gutter or roof strength. Thule can not warranty loads that exceed this limit. Total load = cargo weight plus weight of accessories used to carry cargo.
- Always make sure ar doors are open when mounting a roof rack system. Make sure all knobs, bolts, screws, straps, and locks are firmly attached, tightened and locked before every trip. Knobs, bolts, screws straps and locks must be periodically inspected for signs of wear, corrosion, and fatigue. Check your load at stops during the trip to ensure continued fastening security.
- Check local and state laws governing projection of objects beyond the width of a vehicle. Be aware of the width and height of your cargo since low clearance branches, bridges, and parking garages can affect the load. All cargo will affect the vehicle's driving behavior. Never drive with any lock, knob or rack in an open or unlocked position. All long loads such as, but not limited to, sailboards, surfboards, kayaks, canoes, and lumber must be tied down front and rear to the bumpers or tow hooks of the vehicle.
- Remove your Thule rack and accessories when they are not in use and before entering automatic car washes. Do not attach Thule rack to vinyl tops, Tops or fiberglass tops or to vehicles not listed in the current Fit Guide.
- All locks must be turned and moved periodically to ensure smooth operation. Use graphite or dry lubricant to help this. Thule locks are designed to deter vandalism and theft. Remove valuable gear if your vehicle is unattended for an extended period. Place at least one key in the glove compartment. Replacement keys are available only through your Thule dealer.
- For safety to your vehicle and rack system, obey all posted speed limits and traffic cautions. Adapt your speed to the conditions of the road and the load being carried.
- Do not use Thule load carriers and accessories for purposes other than those for which they were designed. Do not exceed their carrying capacity. Failure to follow these guidelines or the product's instructions will void the warranty.
- Consult with your Thule dealer if you have any questions regarding the operations and limits of Thule products. Review all instructions and warranty information carefully.

## DIRECTIVES POUR SUPPORT THULE

Lorsque vous utilisez les support Thule pour voiture et ses accessoires, vous devez observer les précautions suivantes. Les conseils ci-dessous visent à faciliter l'emploi de votre galerie et à l'utiliser en toute sécurité.

- Pour respecter les règles de sécurité et obtenir un ajustement correct, utilisez uniquement le produit ou l'accessoire recommandé dans le guide actuel de correspondance de Thule. Ne supposez pas qu'un produit sera adapté; consultez toujours ce guide de correspondance lorsque vous achetez un nouveau véhicule. Utilisez uniquement des accessoires Thule sur des galeries Thule. L'emploi de produits d'autres marques annulerait votre garantie.
- Ne transportez pas plus de 75 kg (165 lb) sur les galeries Thule. Ces dernières n'accroissent pas la solidité de votre toit ni des points de fixation. Les charges dépassant cette limite ne peuvent pas être garanties. Charge totale = poids du chargement + poids des accessoires utilisés pour le transporter.
- Assurez-vous toujours que les portes de la voiture sont ouvertes lors de l'installation d'une galerie. Avant de prendre la route, assurez-vous que les molettes, les boulons et les vis sont bien serrés, les sangles bien attachées et les dispositifs de verrouillage fermés à clés. Examinez régulièrement ces éléments afin de déceler tout signe d'usure, de corrosion ou de fatigue. Vérifiez votre chargement à tous les arrêts pendant votre voyage afin de vous assurer qu'il est bien attaché.
- Vérifiez les lois locales ou provinciales sur le dépassement d'objets sur les côtés d'un véhicule. Soyez conscient de la largeur et de la hauteur de votre chargement pour passer sous les branches basses, les ponts et les plafonds de parking couverts. Tout chargement modifie la tenue de route du véhicule. Ne démarrez jamais avec une serrure, une barre ou un écrou ouverts ou non bloqués. Tous les chargements long, de type surfs, planches à voile, kayaks, canoës, bois, etc. doivent être attachés à l'avant et à l'arrière aux pare-chocs ou aux crochets de remorquage du véhicule.
- Retirez votre galerie et vos accessoires Thule lorsque vous ne les utilisez pas et avant de passer au lave-auto. Ne fixez pas de galerie Thule sur des toits en vinyle, en fibres de verre ou en T, ou sur des véhicules non répertoriés dans le guide de correspondance.
- Faites fonctionner régulièrement toutes les serrures afin qu'elles ne se grippent pas. Employez du graphite ou un lubrifiant sec semblable pour conserver leur souplesse. Les antivols Thule sont conçus pour dissuader les voleurs et éviter les actes de vandalisme. Retirez tout matériel de valeur de votre véhicule s'il doit rester sans surveillance pendant une période prolongée. Gardez au moins une clé dans la boîte à gants. Seul votre vitesse en fonction de l'état de la route et de la nature de votre chargement.
- N'utilisez pas de galerie et d'accessoires Thule à d'autres fins que celles pour lesquelles ils ont été conçus. Ne dépassez pas leur capacité de charge maximale. La garantie sera nulle et non avenue en cas de non respect de ces consignes et des instructions spécifiques au produit.
- Consultez votre revendeur pour toute question sur le fonctionnement et les limites des produits Thule. Lisez attentivement toutes les instructions et les informations de la garantie.

## PAUTAS PARA BASTIDOR THULE

Quando se usan portacargas y accesorios Thule, el usuario debe entender las precauciones. Los puntos anotados abajo lo ayudarán a usar el sistema de bastidor y promoverán la seguridad.

- Para ajuste y seguridad de calidad, use solamente el bastidor o accesorio Thule recomendado según se establece en la Guía de ajuste Thule más actual. No suponga que un bastidor se ajustará. Siempre verifique la Guía de ajuste más actual cuando compre un nuevo vehículo. Use solamente accesorios Thule en los portacargas Thule. Si usa otras marcas anulará su garantía.
- No transporte más de 75 kg (165 lb.) en los portacargas Thule. Los portacargas Thule no incrementan la fuerza de las canaletas ni del techo. Thule no puede garantizar cargas que excedan este límite. Carga total = el peso de la carga.
- Siempre asegúrese que las puertas del automóvil estén abiertas cuando monte un sistema de bastidor para techo. Asegúrese que todas las perillas, pernos, tornillos, tiras y cerraduras estén firmemente sujetos, apretados y seguros con llave antes de cada viaje. Debe revisar periódicamente que las perillas, pernos, tornillos, tirantes y seguros no tengan señales de desgaste, corrosión o fatiga. Revise su carga en las paradas durante su viaje para garantizar la seguridad continua de la sujeción.
- Verifique las leyes estatales y locales que rigen la proyección de objetos más allá del ancho del vehículo. Esté consciente de la anchura y altura de su carga, ya que las ramas, puentes y estacionamientos de baja altura pueden dañar su carga. Toda carga afectará el comportamiento de manejo del vehículo. Nunca conduzca con alguno de los seguros, perillas o bastidores abiertos o sin seguro. Todas las cargas largas, sin limitación a las siguientes, como tablavelas, correolas, kayacs, canoas y madera, deben atarse al frente y atrás a las defensas o anillas de remolque del vehículo.
- Quite su bastidor y accesorios Thule cuando no se usen y antes de entrar a lavaderos automáticos para automóviles. No sujete el bastidor Thule a techos de vinilo, convertibles parciales, techos de fibra de vidrio o a vehículos que no se encuentren anotados en la Guía de ajuste más actual.
- Todas las seguros deben girarse y moverse periódicamente para garantizar que funcionen suavemente. Use grafito u otro lubricante en seco similar para este fin. Los seguros Thule están diseñados para disuadir el vandalismo y robos. Saque su equipo valioso si su vehículo será desatendido por largo tiempo. Ponga por lo menos una llave en la guantera. Las llaves de refacción se encuentran a la venta solamente con su distribuidor Thule.
- Como seguridad para su vehículo y sistema de bastidor, obedezca todos los límites de velocidad y precauciones de tráfico anunciados. Adapte su velocidad a las condiciones del camino y de la carga transportada.
- No use portacargas y accesorios Thule para fines diferentes a aquellos para los que fueron diseñados. No exceda su capacidad de carga. Se anulará la garantía si no sigue estos lineamientos o las instrucciones del producto.
- Consulte a su distribuidor Thule si tiene alguna pregunta sobre la operación y límites de los productos Thule. Repase cuidadosamente todas las instrucciones e información de garantía.



**Made in U.S.A.**  
**THULE INC., 42 SILVERMINE RD.**  
**SEYMOUR, CT 06483**  
**www.thule.com**

FABRIQUÉ AUX É.-U.  
THULE INC., 42 SILVERMINE RD.  
SEYMOUR, CT 06483  
www.thule.com

**Hecho en E.U.A.**  
**THULE INC., 42 SILVERMINE RD.**  
**SEYMOUR, CT 06483**  
**www.thule.com**

## Hardware Fit Guide

Year	make	model	bodystyle	50mm bolt #915-0650-21	60mm bolt #915-0660-21	80mm bolt Not Included! Hardware kit #753-2791 avail. from your local Thule dealer
<b>Thule Standard Load Bar</b>					✓	
<b>Yakima Standard Load Bar</b>					✓	
'01-03	Acura	MDX			✓	
'02-03	Buick	Rendezvous			✓	
'99-03	Cadillac	Escalade		✓		
'02-03	Cadillac	Escalade EXT Pickup		✓		
'94-03	Chevrolet	Astro	van	✓		
'02-03	Chevrolet	Avalanche			✓	
'95-03	Chevrolet	Blazer		✓		
'92-03	Chevrolet	Suburban		✓		
'01-03	Chevrolet	Suburban Z71		✓		
'95-03	Chevrolet	Tahoe		✓		
'01-03	Chevrolet	Tahoe Z71		✓		
'02-03	Chevrolet	Tracker			✓	
'02-03	Chevrolet	TrailBlazer		✓		
'02-03	Chevrolet	TrailBlazer EXT		✓		
'97-03	Chevrolet	Venture		✓		
'96-03	Chrysler	Town & Country		✓		
'01-03	Chrysler	Voyager/Grand Voyager		✓		
'96-03	Dodge	Caravan/Grand Caravan		✓		
'98-03	Dodge	Durango		✓		
'01-03	Ford	Escape			✓	
'97-03	Ford	Expedition			✓	
'96-03	Ford	Explorer			✓	
'01-03	Ford	Explorer Sport			✓	
'96-03	Ford	Taurus	wagon		✓	
'98-03	Ford	Windstar			✓	
'98-03	GMC	Denali		✓		
'00-03	GMC	Denali XL		✓		
'98-03	GMC	Envoy		✓		
'02-03	GMC	Envoy XL		✓		
'95-03	GMC	Jimmy		✓		
'94-03	GMC	Safari	van	✓		
'92-99	GMC	Suburban		✓		
'92-03	GMC	Yukon		✓		
'00-03	GMC	Yukon XL		✓		
'02-03	Honda	CRV			✓	
'98-03	Honda	Passport		✓		
'03-03	Honda	Pilot		✓		
'97-03	Infiniti	QX4			✓	
'98-03	Isuzu	Rodeo		✓		
'02-03	Jeep	Liberty		✓		
'98-02	Land Rover	Range Rover			✓	
'98-03	Lexus	LX 470			✓	
'98-03	Lincoln	Navigator			✓	
'02-03	Mazda	Protégé 5	wagon		✓	
'02-03	Mercury	Mountaineer			✓	
'96-03	Mercury	Sable	wagon		✓	
'93-02	Mercury	Villager			✓	
'97-98	Mitsubishi	Montero Sport		✓		
'99-00	Mitsubishi	Montero Sport			✓	
'00-03	Nissan	Frontier Pickup	4dr			✓
'96-01	Nissan	Pathfinder			✓	
'02-03	Nissan	Pathfinder	w/raised rail			✓
'02-03	Nissan	Pathfinder	w/t-track		✓	
'93-02	Nissan	Quest			✓	
'00-03	Nissan	Xterra				✓
'97-03	Oldsmobile	Bravada		✓		
'97-03	Oldsmobile	Silhouette		✓		
'96-00	Plymouth	Voyager/Grand Voyager		✓		
'01-03	Pontiac	Aztec			✓	
'99-03	Pontiac	Montana		✓		
'97-98	Pontiac	Trans Sport		✓		
'02-03	Saturn	Vue				✓
'03-03	Subaru	Baja		✓		
'98-03	Subaru	Forester		✓		
'02-03	Subaru	Impreza/Impreza WRX	wagon	✓		
'00-03	Subaru	Legacy	wagon	✓		
'00-03	Subaru	Outback	wagon	✓		
'02-03	Subaru	Outback Sport		✓		
'93-03	Toyota	4 Runner		✓		
'01-03	Toyota	Highlander			✓	
'98-03	Toyota	Land Cruiser			✓	
'97-03	Toyota	RAV4			✓	
'01-03	Toyota	Sequoia			✓	
'98-03	Volvo	V70 XC			✓	